

Der Partner in  
Ihrer Nähe



**HEDEMANN**

Gabelstapler



## LAGERTECHNIK

Niederhubwagen - Hochhubwagen -  
Kommissionierer - Schubmaststapler



**Made in  
Germany**



**HEDEMANN**

Gabelstapler

Hedemann GmbH  
Oldenburger Straße 28  
D-26639 Wiesmoor

Tel.: +49 (0) 49 44 / 14 50  
Mail: [kontakt@hedemann-stapler.de](mailto:kontakt@hedemann-stapler.de)  
Web: [www.hedemann-stapler.de](http://www.hedemann-stapler.de)

Der Partner in  
Ihrer Nähe



**HEDEMANN**  
Gabelstapler

## Spezifikationen - Niederhubwagen (LEDH2oMP/LEDH2oMP-R/S)

Kategorie	Code	Beschreibung	Einheit	Doosan			
				LEDH2oMP	LEDH2oMP-S	LEDH2oMP-R	
KENNZEICHEN	1.1	Hersteller		Doosan	Doosan	Doosan	
	1.2	Modell		LEDH2oMP	LEDH2oMP-S	LEDH2oMP-R	
	1.3	Antrieb		elektrisch			
	1.4	Bedienung		Deichselhubwagen. Mittelantrieb. Plattform	Deichselhubwagen. Mittelantrieb. Seitenschutz	Deichselhubwagen. Mittelantrieb. Rückenschutz	
	1.5	Tragkraft	Q	kg	2.000	2.000	2.000
	1.6	Lastschwerpunkt	c	mm	600	600	600
	1.8	Vorbaumaß	x	mm	950	950	950
	1.9	Radstand	y	mm	1.546	1.546	1.546
	GEWICHT	2.1	Gesamtgewicht (inkl. Batterie)		kg	830	916
2.2		Achslast, beladen, vorne/hinten		kg	1.127/1.703	1.193/1.723	1.187/1.723
2.3		Achslast, unbeladen, vorne/hinten		kg	656/174	722/194	716/194
RÄDER	3.1	Reifen			Vulkollan		
		Antriebsrad		mm	Ø230x80	Ø230x80	Ø230x80
		Lastrollen		mm	Ø85/78	Ø85/78	Ø85/78
		Stützrad		mm	Ø125x50	Ø125x50	Ø125x50
	3.6	Reifengröße, vorne	b11	mm	468	468	468
	3.7	Reifengröße, hinten	b12	mm	358/490	358/490	358/490
	ABMESSUNGEN	4.4	Hubhöhe	h3	mm	120	120
		Bauhöhe, Deichselkopf in Fahrstellung	h14	mm	1.230	1.230	1.230
		Bauhöhe, gesenkt	h13	mm	85	85	85
4.19		Gesamtlänge	l1	mm	1.947	2.462	2.527
4.20		Länge einschl. Gabelrücken	l2	mm	797	1.312	1.376
4.21		Gesamtbreite	b1	mm	700	700	700
4.22		Gabeln: Dicke x Breite x Länge	s/e/l	mm	45/160/1.150	45/160/1.150	45/160/1.150
4.25		Maß über die Gabeln	b5	mm	520/650	520/650	520/650
4.32		Bodenfreiheit, beladen, Mitte Radstand	m2	mm	40	40	40
4.34		Arbeitsgangbreite bei Paletten 800 x 1.200 längs	Ast	mm	2.375	2.950	2.982
4.35	Wenderadius	Wa	mm	1.705	2.279	2.309	
LEISTUNGSDATEN	5.1	Geschwindigkeit: Fahren, beladen/unbeladen		km/h	8/9,5	8/9,5	8/9,5
	5.8	Max. Steigfähigkeit, beladen		%	6/8	6/8	6/8
	5.10	Bremse			elektromagnetisch		
ANTRIEB	6.1	AC - Fahrmotor		kW	2,5	2,5	2,5
	6.2	DC - Hubmotor		kW	1	1	1
	6.3	Batterie gem. DIN 43535 A/B/C/nein			DIN43535B	DIN43535B	DIN43535B
	6.4	Batteriespannung, Nennkapazität		V/Ah	24/375	24/375	24/375
	6.5	Batteriegewicht		kg	300	300	300
SONSTIGES	8.1	Fahr-/Hubsteuerung			AC-Impuls		

Produkte und Spezifikationen können kurzfristig und ohne Benachrichtigung geändert werden.

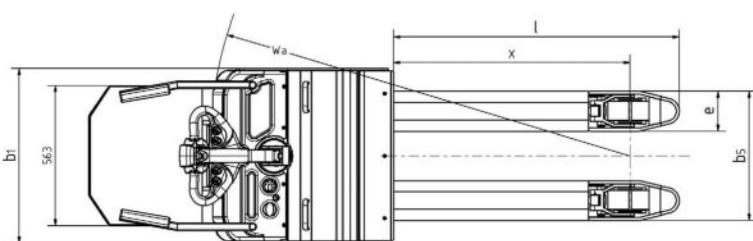
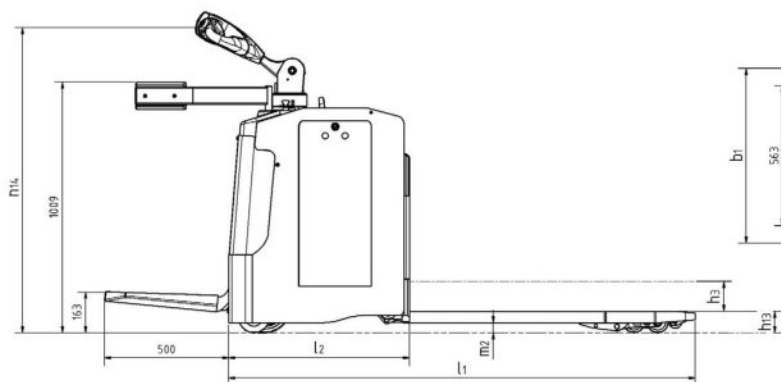

**HEDEMANN**  
Gabelstapler

Hedemann GmbH  
Oldenburger Straße 28  
D-26639 Wiesmoor

Tel.: +49 (0) 49 44 / 14 50  
Mail: kontakt@hedemann-stapler.de  
Web: www.hedemann-stapler.de