

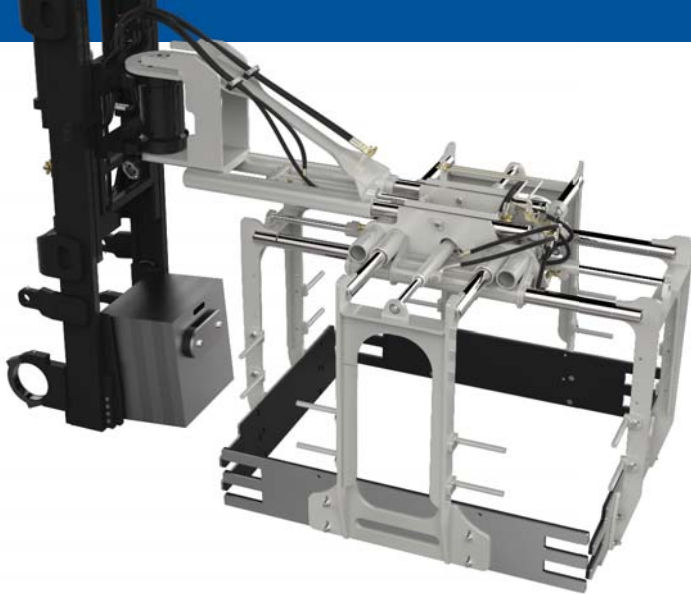

Lagengreifer



Ersetzen Sie teure Personalkosten
durch den flexiblen Lagengreifer.

cascade
EUROPE



Der Cascade Lagengreifer der C-Serie ist eine effiziente und kostengünstige Methode zum Transport gemischter Palettenladungen: Aufnehmen und Packen von Hand nicht mehr erforderlich!

Der Gabelstaplerfahrer kann Aufträge mit einer durchschnittlichen Geschwindigkeit von 1250 Kisten pro Stunde abwickeln, verglichen mit 250 Kisten pro Stunde bei manueller Handhabung. Der Lagengreifer optimiert den Aufnahmeprozess der Waren und erhöht die Geschwindigkeit der Palettenproduktion ohne zusätzliche Personalkosten. Durch die Reduzierung der Anzahl der für diese Arbeiten erforderlichen Mitarbeiter und der geringeren körperlichen Arbeit ist der Lagengreifer eine kostengünstige Möglichkeit, einzelne oder mehrere Lagen verschiedenster Produkte zusammenzustellen. Da die Lasten von allen vier Seiten geklammert werden, sind sie besser gesichert als mit einer Standardklammer, und Schäden werden minimiert.



Starre Gabelträgermontage

Kein Schienensystem oder Spezialhubgerüst erforderlich. Keine Platzbeschränkung. Dieses Modell ist in Frontlage fixiert und bewegt sich nicht von einer Seite zur anderen. Ein typischer Einsatz ist in Lagerhäusern, bei denen die Ware per Lkw angeliefert und dann kommissioniert werden muss. Oder es wird für den palettenlosen Transport eingesetzt, wenn die Ladung beschädigt ist und gesichert werden muss.



Starre Gabelmontage

Das Gerät wird auf die Staplergabeln aufgeschoben und lässt sich für den gelegentlichen Einsatz sehr schnell an- und abmontieren. Es eignet sich für Einsätze, in denen ein spezieller Lagenstapler nicht ständig benötigt wird. Die Installation erfolgt in wenigen Minuten in Verbindung mit unseren Schnellwechsel-Hydraulikkupplungen und Schnellwechselhaken. Die Einsatzmöglichkeiten werden durch Montage auf einem Seitenschieber noch größer. Kein Schienensystem erforderlich. Dieses Modell ist in Frontlage fixiert.



Seitliche Festmontage

Wird für Anwendungen mit einem einseitigen Förderband verwendet oder bewegt sich frei ohne Schiene. Das verstärkte Spezialhubgerüst ist im Lieferumfang enthalten. Der Lagengreifer bewegt sich unabhängig oder mit einem Schienenführungssystem. Dieses Modell ist in Frontlage fixiert.

VIELSEITIG

Spezialhubgerüst und Gabelträger speziell entwickelt zum Lagengreifen

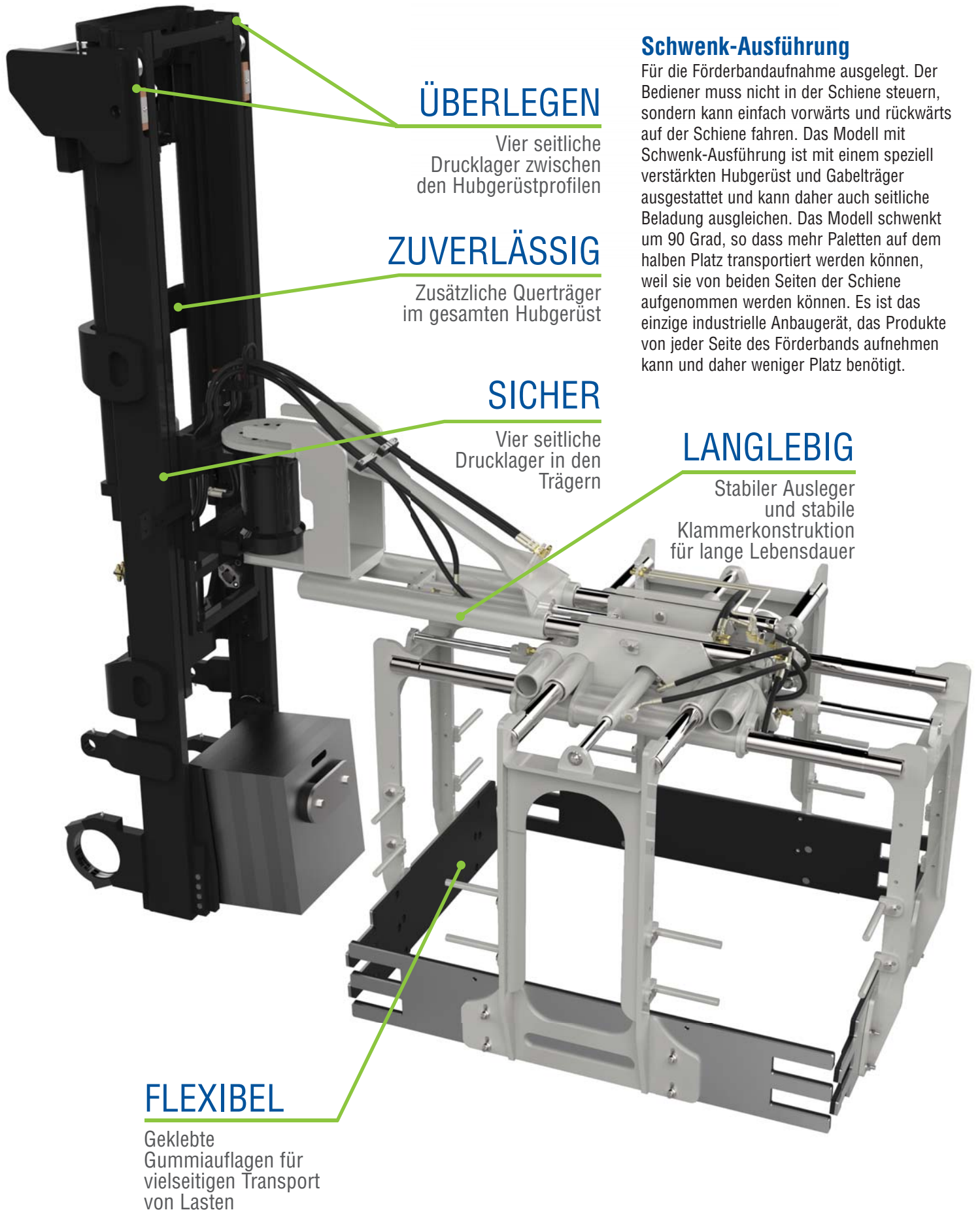

ÜBERLEGEN

Vier seitliche Drucklager zwischen den Hubgerüstprofilen

ZUVERLÄSSIG

Zusätzliche Querträger im gesamten Hubgerüst

SICHER

Vier seitliche Drucklager in den Trägern

LANGLEBIG

Stabiler Ausleger und stabile Klammerkonstruktion für lange Lebensdauer

FLEXIBEL

Geklebte Gummiauflagen für vielseitigen Transport von Lasten

Schwenk-Ausführung

Für die Förderbandaufnahme ausgelegt. Der Bediener muss nicht in der Schiene steuern, sondern kann einfach vorwärts und rückwärts auf der Schiene fahren. Das Modell mit Schwenk-Ausführung ist mit einem speziell verstärkten Hubgerüst und Gabelträger ausgestattet und kann daher auch seitliche Beladung ausgleichen. Das Modell schwenkt um 90 Grad, so dass mehr Paletten auf dem halben Platz transportiert werden können, weil sie von beiden Seiten der Schiene aufgenommen werden können. Es ist das einzige industrielle Anbaugerät, das Produkte von jeder Seite des Förderbands aufnehmen kann und daher weniger Platz benötigt.

Magnetischer Lagengreifer

Mit dem magnetischen Lagengreifer von Cascade wird eine komplette Lage mit Dosen von einem mehrlagigen Konservendosenstapel entnommen. Diese komplette Lage kann anschließend auf eine neue Palette übertragen werden, um diese dann aus mehreren Lagen mit verschiedenen Produkten zusammenzustellen. Das Konservenprodukt kann in der Form variieren und verschiedene Produkte umfassen. In einigen Fällen können auch zwei mit Folie umwickelte Lagen Konservendosen transportiert werden. Der Lagengreifer bietet beispielsweise auch für Gläser oder Kunststoffeimer mit Metaldeckeln großes Potential.



Hinweis: Schutzmanschette nicht gezeigt

Lagengreifer-Optionen



Unterer Gabelträger:

Zur Aufnahme weiterer Lasten. Der Fahrer nimmt die Lagen einfach von einer Palette oder einem Slipsheet auf, das vom unteren Gabelträger festgehalten wird. Diese Option ist nur in Kombination mit der Schwenk-Ausführung lieferbar.



Produktschutzvorrichtungen:

Erzeugen einen Lastschutzgittereffekt. Anschraubbare Schutzgitter verhindern das Herausfallen von Produkten zwischen den Greifarmen des Lagengreifers. Auf Wunsch verschraubbare Kontaktplattenverlängerungen für schmalere Lasten (ohne Abbildung).



Hohlraumstütze (oder "Kamin"):

Ist erforderlich, wenn Produktlagen mit einem Hohlraum in der Mitte (oder Kamin) zusammengestellt werden. Die Hohlraumstütze bzw. der Kamin stabilisiert die Ladung, indem sie den Spalt in der Lage füllt und dem Lagengreifer eine feste Lage zum Klammern bietet.



Ineinander greifende Finger-Kontaktplatten:

Die Finger bilden eine Ecke mit einem wirksamen Kantenschutz zum Beispiel für Kartonwaren, da die zusätzliche Spannfläche gerade für schwierig aufzunehmende Lasten wie leichte Kästen oder zerbrechliche Produkte zusätzliche Sicherheit bedeutet. Die Kontaktplatten des Lagengreifers greifen wie die Teile eines Puzzles beim Klammern ineinander.

Cascade GmbH • Max-Planck-Straße 15b • 40699 Erkrath • Germany • Tel. +49 (0)211 59 89 55 0 • Fax +49 (0)211 59 89 55 11

Cascade Benelux and European Parts Depot • Damsluisweg 56 • PO Box 3009 • 1300 EL Almere, Netherlands • Tel. +31 (0) 36 54 92 950 • Fax +31 (0) 36 54 92 974

Cascade European Headquarters • Cascade Italia S.r.l. • Via Dell'Artigianato 1 • 37030 Vago di Lavagno (VR) • Italy • Tel. +39 045 8989111 • Fax +39 045 8989160

cascade
EUROPE