

Der Partner in
Ihrer Nähe

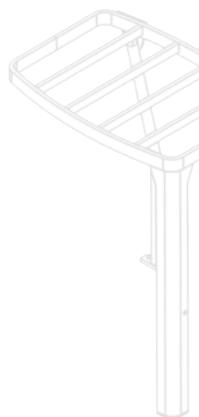

HEDEMANN
Gabelstapler



ESP 30

ELEKTRO-STAND-HUBWAGEN

STÖCKLIN – IHR NUTZEN

Kleinste Abmessungen und hohe Bedienerfreundlichkeit

- **Schnellerer Umschlag**
- **Optimale Handlichkeit**
- **Geringste Gangbreiten**
- **Geeignet für Blocklager**

Modernste Elektronik

- **Sichere Bedienung auch im Gefälle**
- **Schonung der zu transportierenden Güter und des Gerätes**
- **Höchste Wartungsfreundlichkeit**
- **Stets optimale Fahreigenschaften auch bei veränderten Anforderungen**
- **Beste Qualität und hohe Lebensdauer**
- **CAN-BUS Technik**
- **Drehstromantrieb** 

ERGONOMIE UND SICHERHEIT

Sämtliche Bedienfunktionen werden über den Multifunktionsgriff gesteuert. Zum hohen Ergonomiestandard gehören darüber hinaus die elektrische Lenkung sowie die gepolsterte Armlehne mit Ablagefächern. Ebenfalls serienmässig ist die höhenverstellbare Bodenplattform.

AUFBAU UND AUSSTATTUNG

Das Gerät ist ein Produkt der HFS- Reihe, die konsequent nach dem Baukastenprinzip aufgebaut ist. Durch diverse Öffnungen und einen genialen Klappmechanismus sind alle zur Wartung notwendigen Bereiche gut zugänglich.

Für den Betrieb mit Wechselbatterien ist ein Ausrollmechanismus vorgesehen.

Zum hohen Ausrüstungsstandard gehören nebst Tandemlastrollen auch ein NOT-AUS-Taster und der Kombi-Betriebsstundenzähler/ Batteriewächter.

Auch lieferbar in Ausführung:

- Tragkraft 3000 kg
- Ex 2G/3G nach Atex (Zone 1 und 2)

ANTRIEB

Der Seitenantrieb und eine seitliche Stützrolle in Kombination mit dem im Initialhub integrierten Geländeausgleich garantieren stets optimale Traktion und Fahrstabilität. Der Drehstrom-Antriebsmotor ist vertikal, feststehend angeordnet; keine Kabelbewegungen beim Lenken. Mit der Leistung von 2,2 kW kann eine maximale Geschwindigkeit von 12,0 km/h erreicht werden.

ELEKTRONIK

Frei programmierbare Mikroprozessorsteuerung. Das Fahrverhalten (Beschleunigung, Verzögerung, Geschwindigkeit etc.) kann optimal auf die jeweiligen Kundenbedürfnisse angepasst werden.

ABMESSUNGEN

Mit einer Breite von 800 mm ist das Gerät ideal auch für Blocklagerung und LKW-Umschlag geeignet. Die geringe Vorbaulänge von 880 mm spart Platz in der Gangbreite oder ermöglicht einen schnelleren Palettenumschlag.



HEDEMANN
Gabelstapler

Hedemann GmbH
Oldenburger Straße 28
D-26639 Wiesmoor

Tel.: +49 (0) 49 44 / 14 50
Mail: kontakt@hedemann-stapler.de
Web: www.hedemann-stapler.de

Der Partner in
Ihrer Nähe



HEDEMANN
Gabelstapler

ESP 30

TECHNISCHE DATEN

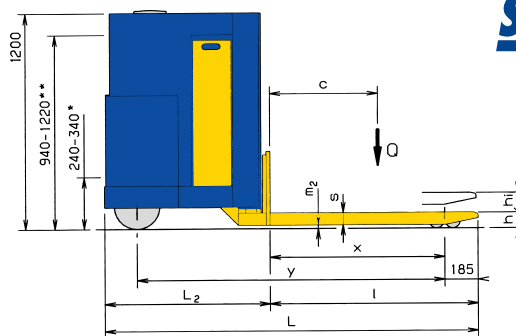
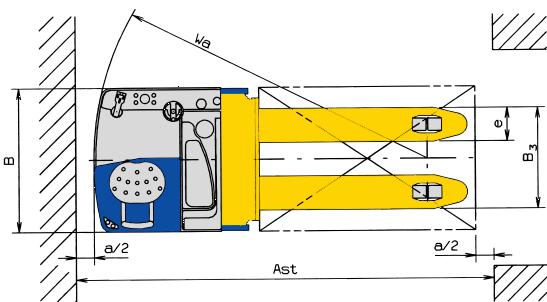

Stöcklin

1.2	Typ	ESP 30	
Leistungsdaten			
1.5	Tragfähigkeit/Last	Q[kg]	2000
1.6	Lastschwerpunktstabsabstand	c[mm]	600
5.1	Fahrgeschwindigkeit mit/ohne Last	[km/h]	10,0/12,0
5.2	Hubgeschwindigkeit mit/ohne Last	[m/s]	10,0/12,0
5.3	Senkgeschwindigkeit mit/ohne Last	[m/s]	0,05/0,04
5.8	max. Steigfähigkeit mit/ohne Last	[%]	8,0/17,0

Abmessungen			
1.8	Lastabstand	x [mm]	965 (715)
1.9	Radstand	y [mm]	1665 (1415)
4.4	Initialhub	h3 [mm]	110
4.15	Gabellhöhe abgesenkt	h [mm]	90
4.19	Gesamtlänge	L [mm]	2030 (1780)
4.20	Vorbaulänge	L2 [mm]	880
4.21	Gesamtbreite	B [mm]	800
4.22	Gabelmasse	s/e/l [mm]	60/160/1150 (900)
4.25	Gabelausenabstand	B3 [mm]	540
4.32	Bodenfreiheit abgesenkt	m2 [mm]	30
4.34	Arbeitsgangbreite Palette 800x1200	Ast [mm]	2265
	Sicherheitsabstand	a/2 [mm]	100
4.35	Wenderadius VDI3597	Wa [mm]	1830 (1580)

Gewichte (Batterie 465 Ah, 2000 kg)			
2.1	Eigengewicht inkl. Batterie	[kg]	1130
2.2	Achslast mit Last vorn/hinten	[kg]	1310/1820
2.3	Achslast ohne Last vorn/hinten	[kg]	915/215

Räder			
3.1	Bereifung alle Räder		Vulkollan
3.2	Antriebsrad		1x254/82
3.3	Lastrollen		2x83/90
3.4	Stützrollen		2x100/40

Antrieb und Steuerung			
6.1	Fahrmotor	[kW]	2,2
	Motorenart		Drehstrom (AC)
6.2	Hubmotor	[kW]	1,2
8.1	Fahrsteuerung		Mikroprozessor programmierbar
5.10	Fahrbremse		Motor und Gegenstrom
	Feststellbremse elektromechanisch	[NM]	11

Batterie			
6.3	Batterieart		PPV-DIN
6.4	Batteriespannung, Kapazität	[V/Ah]	24/465 (620*)
	Batterietyp		3EPzS465 (4EPzS620*)

* Längen L und L2 + 85 mm | () = Option Gabellänge 900 mm

Abmessungen auch bei 3000kg Tragkraft gültig

Technische Änderungen vorbehalten.

Wir von Stöcklin oder unser Partner in Ihrer Nähe beraten Sie gerne.



HEDEMANN
Gabelstapler

Hedemann GmbH
Oldenburger Straße 28
D-26639 Wiesmoor

Tel.: +49 (0) 49 44 / 14 50
Mail: kontakt@hedemann-stapler.de
Web: www.hedemann-stapler.de