

Der Partner in
Ihrer Nähe



HEDEMANN
Gabelstapler



EHP 2000

ELEKTRO-GEH-HUBWAGEN



STÖCKLIN – IHR NUTZEN

- Geringe Gangbreiten
- Geeignet für Blocklager
- Optimales Handling
- Effizienter und schneller Umschlag
- Beste Qualität und hohe Lebensdauer
- Höchste Wartungsfreundlichkeit
- Hohe Leistungsfähigkeit durch starke Antriebe
- Drehstromantrieb 

ERGONOMIE UND SICHERHEIT

Übersichtlich gestalteter Deichselkopf mit doppelten Bedienelementen für Links- und Rechtshänder und grossen Wipptastern.
Option: Elektrische Servolenkung.

AUFBAU UND AUSSTATTUNG

Durch Initialhub grosse Bodenfreiheit. Beladen von LKW und Paletten-Queraufnahme möglich. Für den Betrieb mit Wechselbatterien ist ein Ausrollmechanismus vorgesehen. Durch das Baukastenprinzip ergibt sich eine Vielfachverwendung von Komponenten wie Antrieb, Steuerung, Lastteil. Hoher Standardausrüstungsgrad: Tandemlastrollen, NOT-AUS-Taster, Kombi-Betriebsstundenzähler/Batteriewächter, usw.

Auch lieferbar in Ausführung:

- Ex 2G/3G nach Atex (Zone 1 und 2)
- mit Fahrerplattform (EHP 2000-P) und Seitenstützen
- Tragkraft bis 5000 kg
- Spezialausführungen (Prisma, etc.)
- Mittelantrieb für optimale Traktion

ANTRIEB

Serienmässige Ausstattung mit wartungsfreiem Drehstrommotor (2.2 kW). Vorteile: Höchstes Drehmoment bei kleinster Drehzahl, hohe Laufruhe. Der Seitenantrieb und die seitliche Stützrolle garantieren eine optimale Fahrstabilität. Der Motor ist fest angeordnet; keine Kabelbewegungen beim Lenken. Alle Räder in Vulkollan.

ELEKTRONIK

Frei programmierbare Mikroprozessorsteuerung. Ohne Fahrtrichtungsschützen. Das Fahrverhalten (Beschleunigung, Verzögerung, Geschwindigkeit) kann auf die jeweiligen Kundenbedürfnisse eingestellt werden.

ABMESSUNGEN

Die Breite von 800mm ist ideal für Blocklagerung und LKW-Umschlag geeignet. Die geringe Vorbaulänge von 740mm (inkl. seitlichem Batteriewechsel) spart Platz in der Gangbreite oder ermöglicht einen schnelleren Palettenumschlag. Trotzdem gute Zugänglichkeit für die Wartung dank 3D-CAD-Konstruktion.



HEDEMANN
Gabelstapler

Hedemann GmbH
Oldenburger Straße 28
D-26639 Wiesmoor

Tel.: +49 (0) 49 44 / 14 50
Mail: kontakt@hedemann-stapler.de
Web: www.hedemann-stapler.de

Der Partner in
Ihrer Nähe



HEDEMANN
Gabelstapler

EHP 2000

TECHNISCHE DATEN

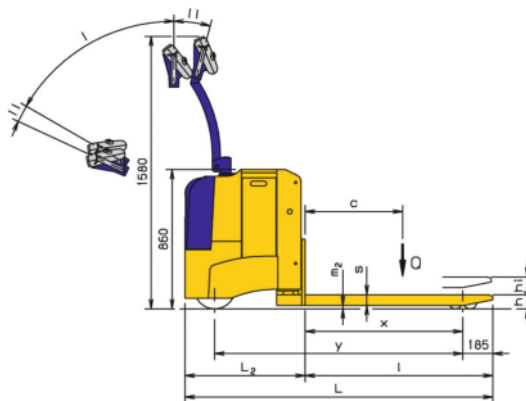
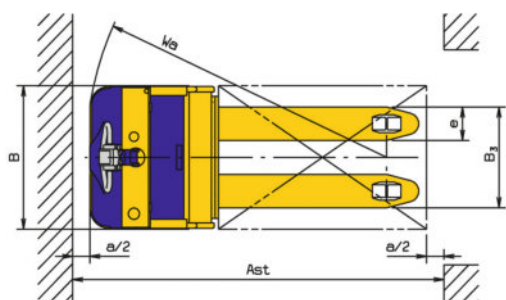

Stöcklin

I Fahrbereich
II Bremsbereich

Typ		EHP 2000	EHP 2000-P*	
Leistungsdaten				
1.5	Tragfähigkeit/Last Initialhub	Q[kg]	2000	
	Tragfähigkeit/Last Gabelhub	Q[kg]	—	
1.6	Lastschwerpunktsabstand	c[mm]	600	
Abmessungen**				
5.1	Fahrgeschwindigkeit mit/ohne Last	[km/h]	{8,0/9,5}	
5.2	Hubgeschwindigkeit mit/ohne Last	[m/s]	0,04/0,05	
5.3	Senkgeschwindigkeit mit/ohne Last	[m/s]	0,05/0,04	
5.8	max. Steigfähigkeit mit/ohne Last	[%]	10,0/17,0	
1.8	Lastabstand	x [mm]	970 (715)	
1.9	Radstand	y [mm]	1525 (1270)	
4.4	Hubhöhe	hi [mm]	110	
4.9	Höhe Deichs. i. Fahrstellung min./max.	h1 [mm]	900/1400	1000/1330
4.15	Gabelhöhe abgesenkt	h [mm]	86	
4.19	Gesamtlänge	L [mm]	1895	2395 [1985]
4.20	Vorbaulänge	L2 [mm]	740	1240 [830]
4.21	Gesamtbreite	B [mm]	800	
4.22	Gabelmasse	s/e/1 [mm]	60/180/1155	
4.25	Gabelausssenabstand	B3 [mm]	540	
4.32	Bodenfreiheit abgesenkt	m2 [mm]	26	
4.34	Arbeitsgangbreite (800x1200 längs)	Ast [mm]	2140	2640 [2230]
	Sicherheitsabstand	a/2 [mm]	100	
4.35	Wenderadius	Wa [mm]	1735 (1483)	2225 [1810]

() = Option Radstand 900mm * = Version Plattform, betriebsbereit [hochgeklappt]

** Abmessungen auch für EHP 3000 gültig {} mit Seitenstützen

		EHP 2000	EHP 2000-P*	
Gewichte (270 Ah Batterie)				
2.1	Eigengewicht inkl. Batterie	[kg]	820	
2.2	Achslast mit Last vorn/hinten	[kg]	1080/1740	
2.3	Achslast ohne Last vorn/hinten	[kg]	640/180	
Räder				
3.1	Bereifung alle Räder		Vulkollan	
3.2	Antriebsrad		1x254/82	
	Antriebsart/Deichsel		seitlich/mittig	
3.3	Lastrollen		4x83/70	
3.4	Stützrollen	1x150/80	1x2x140/40	
Antrieb und Steuerung				
6.1	Fahrmotor AC	[kW]	2,2	
6.2	Hubmotor DC	[kW]	2,0	2,0**
8.1	Fahrsteuerung	[A]	240	
5.10	Fahrbremse		Motor und Gegenstrom	
	Feststellbremse elektromechanisch	[Nm]	16	
Batterie				
6.3	Batterieart		PPV-DIN	
6.4	Batteriespannung, Kapazität*	[V/Ah]	24/270 (360***)	
	Batterietyp		3EPzS270 (4EPzS360***)	

*** Längen L und L2 + 85mm

Technische Änderungen vorbehalten.

Wir von Stöcklin oder unser Partner in Ihrer Nähe beraten Sie gerne.



HEDEMANN
Gabelstapler

Hedemann GmbH
Oldenburger Straße 28
D-26639 Wiesmoor

Tel.: +49 (0) 49 44 / 14 50
Mail: kontakt@hedemann-stapler.de
Web: www.hedemann-stapler.de