



ELEVAH[®] 50 MOVE picking



Elevah 50MP das Kommissioniergerät mit 400 kg Eigengewicht, 200 kg Tragfähigkeit und doppelte Plattform.



KOMPLETT AUS
ALUMINIUM



Extrem Kompakt (78x110cm) und wendig, mit dieser Maschine ist es erlaubt überall zu kommissionieren.

KOMMISSIONIERPLATTFORMEN

Zusätzlich zu dem mechanischen höhenverstellbaren Kommissionierplattform (Tragfähigkeit 60 kg) eine Ablageschale mit 40 kg Tragkraft.



ELEVAH 50 MOVE PICKING

KOMMISSIONIERGERÄTE



VOLLE KONTROLLE AUS EINER HAND
Dieses Kommissioniergerät ist selbstfahrend bis zu höchste Höhe und kann man gleichzeitig fahren und heben/senken. Dank der Einhandsteuerung behält der Bediener eine optimale Bewegungsfreiheit.

ZUBEHÖR UND SONDERAUSSTATTUNGEN



ZA: Ballast für rutschige Böden (100 kg).

ANDERE ZUBEHÖR UND SONDERAUSSTATTUNGEN S. 46





Technische Daten

Maximale Arbeitshöhe		5,17 m
Maximale Tragfähigkeit		200 kg
Zulässige Personenhöchstzahl		1
Einsatzbereich		Innen - Aussen
A	Höhe eingefahren	1745 mm
B	Plattform Höhe (eingefahren)	490 mm
C	Plattform Höhe (ausgefahren)	3170 mm
D/E	Maximale Abmessungen der Maschine	1000 x 760 mm
F/G	Korbabmessungen	750 x 540 mm
Maschinengewicht		400 kg
H/I	Ablageschale Abmessungen	230 x 750 mm
Traglast der Ablageschale		40 kg
Antriebsräder		Ø 220 x 65
Lenkrollen		Ø 200 x 45
KOMMISSIONIERPLATTFORM		
Einstellung		Mechanisch
J	Vertikal Hub	840 mm
Min. Plattform Höhe (eingefahren)		800 mm
Max. Plattform Höhe (eingefahren)		4320 mm
K/L/ M	Abmessungen	380 (540) x 760 mm
Tragkraft		60 kg
LEISTUNGEN		
Antrieb		Elektro
Batterien		2 Pb-Säure-Batterien 12V 105Ah
Batterie Ladegerät		110V - 220V
N	Max. Steigfähigkeit	13%
Steigfähigkeit ausgefahren		2,5%
Wenderadius innen		0
Wenderadius aussen		1200 mm
Max. Geschwindigkeit (Heben - Senken)		0,12 - 0,15 m/s
Max. Verfahrgeschwindigkeit (Eingefahren-Ausgefahren)		0,9 - 0,2 m/s
O	Max. Druck pro Rad mit voller Last*	2,1 kN
Arbeitszyklen ** (komplett aufgeladen)		140

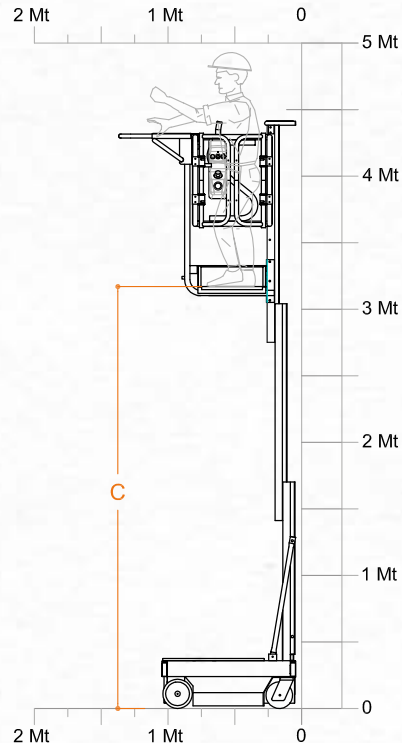
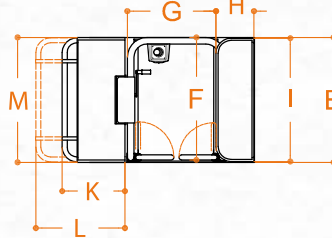
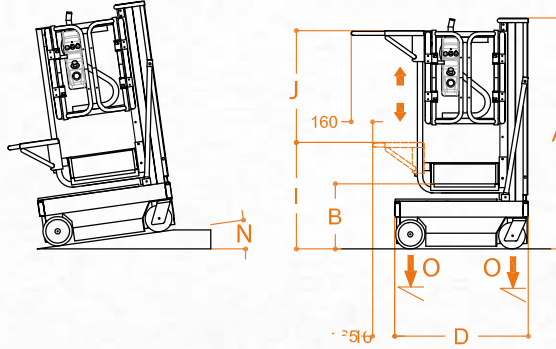

*Asymmetrische Lastverteilung
**Als Arbeitszyklus gilt: 20M fahren, Heben bis zur höchste Plattformhöhe, komplett senken und die Kommissionierplattform einsetzen.

ELEVAH 50 MOVE PICKING

TECHNISCHE DATEN

