

# ELEVAH<sup>®</sup> 40 MOVE picking

**PRÄMIE  
SICHERN  
BG BAU**



PRODUCT  
OF THE  
YEAR 2015



Die ELEVAH 40 Move mit Kommissionierplattform ist die echte Alternative zu der Leitern. Diese elektrische Leiter ist perfekt für Kommissionieren bis zu 4m Arbeitshöhe in Archive, Büros, Kliniken, etc

Mit **AGM Baerien 45 Ah Serienmässig** um die Autonomie des Geräts zu verdoppelt.

ELEVAH 40 MOVE PICKING



EINFACH ABER  
WIRKSAM



SELBSTFAHREND



## ZUBEHÖR UND SONDERAUSSTATTUNGEN



**C:** Gurt mit Aufrollen zur Befestigung der Waare.



**40 PR:** Bewegliche Wänden für die Kommissionierplattform.

➤ **ANDERE ZUBEHÖR UND SONDERAUSSTATTUNGEN**  
S. 46

20

**SELBSTFAHREND AM BODEN - MAXIMALE ARBEITSHÖHE 4 m**

**CE** Konform mit den europäischen Normen für Flurförderzeuge mit hebbarem Fahrerplatz UNI EN ISO 3691-1. Die genannten Normen wurden bei der Konformitätsbewertung nur auf der Grundlage der jeweils effektiv bestehenden Gefahren berücksichtigt.

www.faraone.com | www.elevah.com

KOMMISSIONIERGERÄTE

# ELEVAH<sup>®</sup> 40 MOVE picking

## Technische Daten

<b>Maximale Arbeitshöhe</b>		4,00 m
<b>Maximale Tragfähigkeit</b>		150 kg
<b>Zulässige Personenhöchstzahl</b>		1
<b>Einsatzbereich</b>		Innen - Aussen
<b>A</b>	Höhe eingefahren	1550 mm <b>B</b>
<b>Plattform Höhe (eingefahren)</b>		300 mm <b>C</b>
<b>Plattform Höhe (ausgefahren)</b>		1950 mm
<b>D/E</b>	Maximale Abmessungen der Maschine	995 x 740 mm
<b>F/G</b>	Korbabmessungen	690 x 740 mm
<b>Maschinengewicht</b>		190 kg
<b>Ablageschale Abmessungen</b>		270 x 630 mm
<b>Dimensioni ruota motrice sterzante</b>		Ø 190 x 60
<b>Dimensioni ruote folli (fisse)</b>		Ø 150 x 45

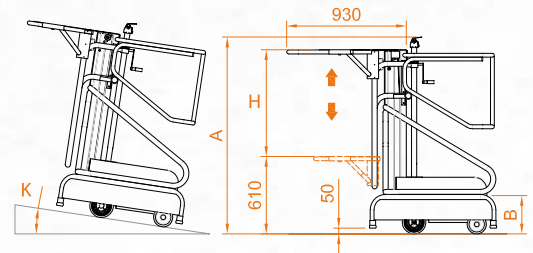

## KOMMISSIONIERPLATTFORM

<b>Einstellung</b>		Mechanisch
<b>H</b>	Vertikal Hub	830 mm
<b>Min. Plattform Höhe (eingefahren)</b>		610 mm
<b>Max. Plattform Höhe (eingefahren)</b>		3100 mm
<b>I/J</b>	Abmessungen	450 (660) x 725 mm
<b>Tragkraft</b>		40 kg

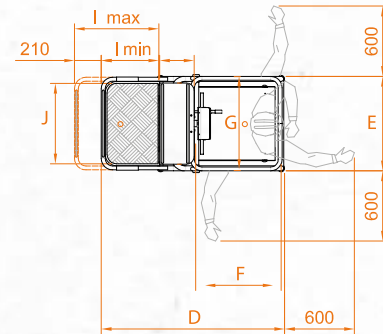

## LEISTUNGEN

<b>Antrieb</b>		Elektro
<b>Batterien</b>		2 AGM 12V 45 Ah*
<b>Batterie Ladegerät</b>		110V - 220V
<b>K</b>	Max. Steigfähigkeit	15%
<b>Wenderadius innen</b>		0
<b>Wenderadius aussen</b>		800 mm
<b>Max. Geschwindigkeit (Heben – Senken)</b>		0,08 - 0,10 m/s
<b>Max. Verfahrgeschwindigkeit</b>		0,8 m/s
<b>Arbeitszyklen ** (komplett aufgeladen)</b>		100

\* Als Zubehör 40BGM

\*\* Als Arbeitszyklus gilt: 20M fahren, Heben bis zur höchste Plattformhöhe, komple senken.

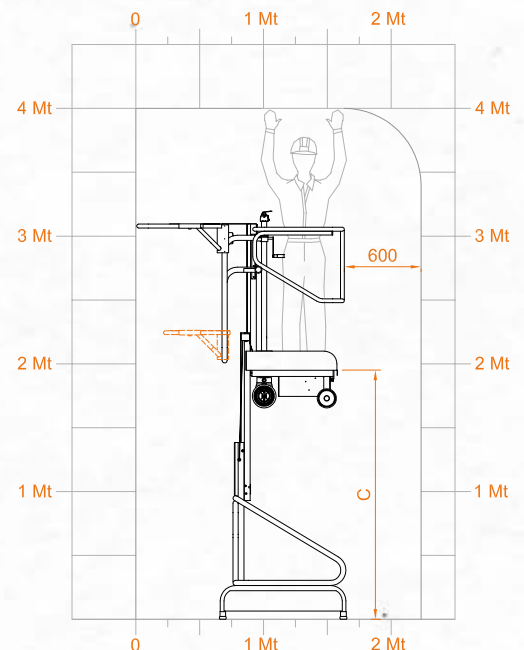

ELEVAH 40 MOVE PICKING

TECHNISCHE DATEN