

# ELEVAH<sup>®</sup> 40 MOVE



**HEDEMANN**  
Gabelstapler

ELEVAH 40 MOVE

SELBSTFAHREND AM BODEN



Die Revolutionäre 40M ist leicht und wendig wie eine Leiter, sicher und effizient wie eine kleine Arbeitsbühne.

NEUES PATENTIERTES FESTES LADESYSTEM

(Siehe 40 CAR.1 und 40 CR s.51)

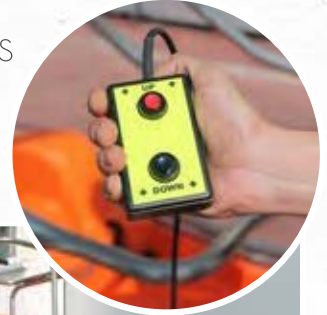

SICHER  
ARBEITEN

Kompakt, wendig  
und einfach zu  
bedienen, vor allem  
aber sicher.



IDEAL AUCH  
AUF ENGSTEM  
RAUM

Mit ihren  
kompakten Maßen  
(74x99,5cm) ist diese  
elektrische Leiter  
Optimal auch auf  
engstem Raum!



# ELEVAH<sup>®</sup> 40 MOVE



**HEDEMANN**  
Gabelstapler

## Technische Daten

<b>Maximale Arbeitshöhe</b>		4,00 m
<b>Maximale Tragfähigkeit</b>		150 kg
<b>Zulässige Personenhöchstzahl</b>		1
<b>Einsatzbereich</b>		Innen
<b>A</b>	Höhe eingefahren	1630 mm <b>B</b>
<b>Plattform Höhe (eingefahren)</b>		310 mm <b>C</b>
<b>Plattform Höhe (ausgefahren)</b>		1960 mm
<b>D/E</b>	Maximale Abmessungen der Maschine	995 x 740 mm
<b>F/G</b>	Korbabmessungen	690 x 740 mm
<b>Maschinengewicht</b>		162 kg
<b>Antriebsräder</b>		Ø 190 x 60
<b>Lenkrollen</b>		Ø 150 x 45

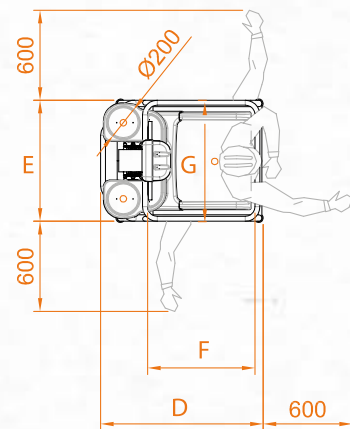

## LEISTUNGEN

<b>Antrieb</b>		Elektro
<b>Batterien</b>		2 AGM 12V 33 Ah*
<b>Batterie Ladegerät</b>		110V - 220V
<b>H</b>	Max. Steigfähigkeit	15%
<b>Wenderadius innen</b>		0
<b>Wenderadius aussen</b>		800 mm
<b>Max. Geschwindigkeit (Heben – Senken)</b>		0,10 - 0,16 m/s
<b>Max. Verfahrgeschwindigkeit</b>		1,3 m/s
<b>Arbeitszyklen ** (komplett aufgeladen)</b>		100

\* Als Zubehör: 40BGM

\*\* Als Arbeitszyklus gilt: 20M fahren, Heben bis zur höchste Plattformhöhe, komplett senken.

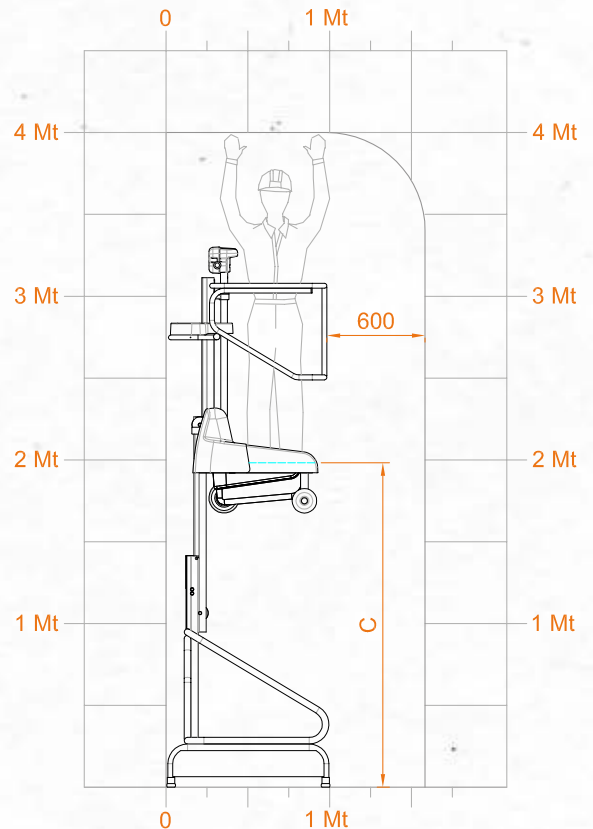
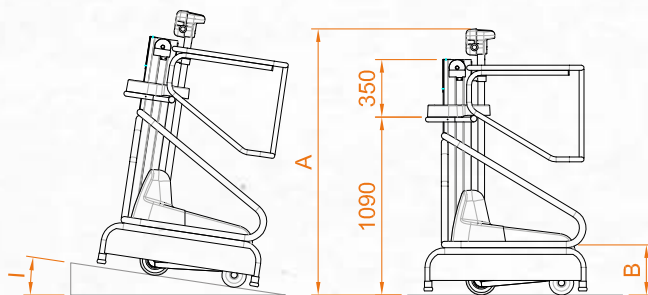

ELEVAH 40 MOVE

TECHNISCHE DATEN



**HEDEMANN**  
Gabelstapler

Hedemann GmbH  
Oldenburger Straße 28  
D-26639 Wiesmoor

Tel.: +49 (0) 49 44 / 14 50  
Mail: kontakt@hedemann-stapler.de  
Web: www.hedemann-stapler.de