

ELEVAH[®] 40 B picking



HEDEMANN
Gabelstapler



162 kg



150 kg



kg
40

Das **handverschiebbare** Kommissioniergerät, mit **elektrisches Heben** bis zu 4 m Arbeitshöhe und 24 volt Baerien.



AUSZIEHBARE
KOMMISSIONIERPLATTFORM



HANDVERSCHIEBBAR



**PRÄMIE
SICHERN**

BG BAU

BG BAU (Berufsgenossenschaft der Bauwirtschaft) erstattet jeder Mitgliedsunternehmen bis zu 25%, max. 900€ der Anschaffungskosten dieses Gerät.

Informieren Sie weiter auf:
<http://www.bgbau.de/praemien>

HANDVERSCHIEBBAR - MAXIMALE ARBEITSHÖHE 4 m

CE Konform mit den europäischen Normen für Flurförderzeuge mit hebbarem Fahrerplatz
UNI EN ISO 3691-1.



Taraone
Industrie spa

ELEVAH 40B PICKING

KOMMISSIONIERGERÄTE

ELEVAH[®] 40 B picking



HEDEMANN
Gabelstapler

Technische Daten

Maximale Arbeitshöhe		4,00 m
Maximale Tragfähigkeit		150 kg
Zulässige Personenhöchstzahl		1
Einsatzbereich		Innen - Aussen
A	Höhe eingefahren	1630 mm B
Plattform Höhe (eingefahren)		310 mm C
Plattform Höhe (ausgefahren)		1960 mm
D/E	Maximale Abmessungen der Maschine	995 x 740 mm
F/G	Korbabmessungen	690 x 740 mm
Maschinengewicht		162 kg
Ablageschale Abmessungen		270 x 630 mm
Antriebsräder		Ø 200 x 50
Lenkrollen		Ø 150 x 45



K

B

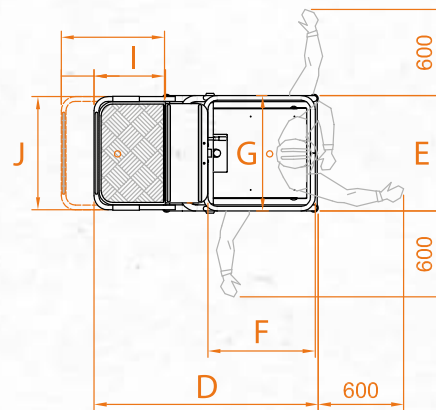

KOMMISSIONIERPLATTFORM

Einstellung		Mechanisch
H	Vertikal Hub	710 mm
Min. Plattform Höhe (eingefahren)		850 mm
Max. Plattform Höhe (eingefahren)		3100 mm
I/J	Dimensioni	450 (660) x 725 mm
Tragkraft		40 kg

LEISTUNGEN

Batterien		2xAGM - 12 V 33 Ah
Batterie Ladegerät		110V - 220V
K	Max. Steigfähigkeit	15%
Max. Geschwindigkeit (Heben - Senken)		0,10 - 0,16 m/s
Arbeitszyklen * (komplett aufgeladen)		Ca. 100

* Als Arbeitszyklus gilt: 20M fahren, Heben bis zur höchste Plattformhöhe, komple senken.

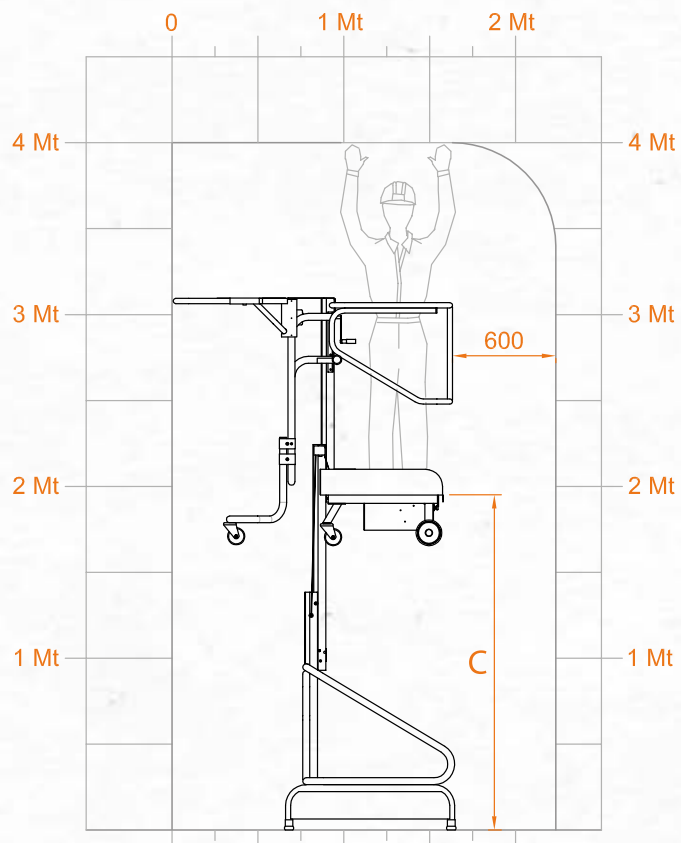
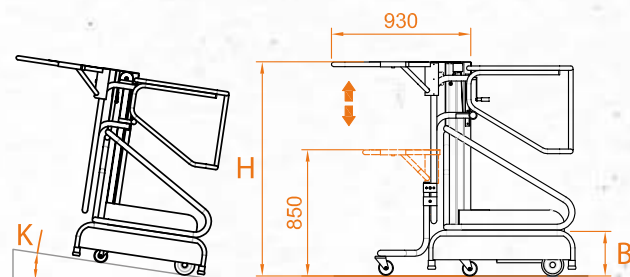

ELEVAH 40B PICKING

TECHNISCHE DATEN