

*Der Partner in
Ihrer Nähe*



HEDEMANN
Gabelstapler

Elektro Deichsel Stapler

LEDS 10 C

TRAGFÄHIGKEIT 1.000 kg

Die neuen Doosan LEDS Geräte:

Die beste Lösung...

Ihrer Transportprobleme!

Konzeptionelle Merkmale

- Robustes, stabiles 4-Punkt Fahrwerk bei geringen, kompakten Fahrzeugabmessungen
- Kräftiger Antriebsmotor
- Sparsamer Energieverbrauch und hohe Servicefreundlichkeit
- Exzellente Wendigkeit bei kleinem Wenderadius

Bedienungselemente

- Multifunktions-Deichselkopf mit integriertem Handschutz
- Fahrshalter für stufenlose Vor- und Rückwärtsfahrt
- Große Wipptaster für proportionales Heben und Senken
- Fahren mit hochgestellter Deichsel

Serienmäßige Ausstattung

- Moderne AC-Technik für Fahren und Heben
- Antriebsbandage Vulkollan
- Lastrollen Vulkollan

Optionen

- Batterie 24v von 180 Ah - 230 Ah
- Lastrollen Vulkollan-Tandem



HEDEMANN
Gabelstapler

Hedemann GmbH
Oldenburger Straße 28
D-26639 Wiesmoor

Tel.: +49 (0) 49 44 / 14 50
Mail: kontakt@hedemann-stapler.de
Web: www.hedemann-stapler.de

Der Partner in
Ihrer Nähe



HEDEMANN
Gabelstapler

Herstellerangaben und Ausführungsmerkmale				Jan 15
Kennzeichen	Typenbezeichnung des Herstellers			LEDS10C
	Antrieb			Elektro
	Bedienung			Geh
	Tragfähigkeit		Q t	1,00
	Lastschwerpunktstand		C mm	600
	Lastabstand - RTA		X mm	791
	Radstand		y mm	1329
Gewicht	Eigengewicht, incl. Batterie		kg	890
	Achslast mit Last vorn / hinten		kg	895/995
	Achslast ohne Last vorn / hinten		kg	660/230
Fahwerk	Bereifung			Vulkollan
	Radgröße Antrieb		mm	ø230 x 80
	Radgröße Lastrad		mm	ø85 / 78
	Radgröße Stützräder		mm	ø125 x 50
	Spurweite vorn		mm	406
	Spurweite hinten		mm	385
Grundabmessungen	Initialhub		h3 mm	s. Tabelle
	Höhe Deichsel in Fahrstellung		h14 mm	1250
	Höhe gesenkt		h13 mm	90
	Gesamtlänge		l1 mm	1875
	Länge einschl. Gabelrücken		l2 mm	680
	Gesamtbreite		b1 mm	660
	Gabelzinkenmaße		e / l mm	185/1195
	Gabelaußenabstand		b5 mm	570
	Bodenfreiheit Mitte Radstand		m2 mm	32
	Arbeitsgangbreite Palette 800x1200 längs		Ast mm	2253
	Wenderadius		Wa mm	1481
Leistungsdaten	Fahrgeschwindigkeit mit / ohne Last		km/h	5,5
	Hubgeschwindigkeit mit / ohne Last		m/s	
	Senkgeschwindigkeit mit / ohne Last		m/s	
	Steigfähigkeit mit / ohne Last		%	7/12
	Bremsen			generatorisch
E-Motor	AC - Fahrmotor/ Leistung		kW	1
	DC - Hubmotor/ Leistung		kW	1,4
	Batterie (Trog LBH 610x200x510..610mm)			Sondertrog
	Batteriespannung / Nennkapazität		V / Ah	24 / 250
	Batteriegewicht		kg	250
	Fahr-/Hubsteuerung			AC-impuls

technische Änderungen und Irrtümer vorbehalten

Kenndaten Masthub		LEDS10C
Hubhöhe mm (h3)	Bauhöhe mm (h1)	Tragfähigkeit kg
1790	1300	1000
2090	1450	1000
2490	1650	1000
2890	1850	800
3290	2050	650
3590	2200	400

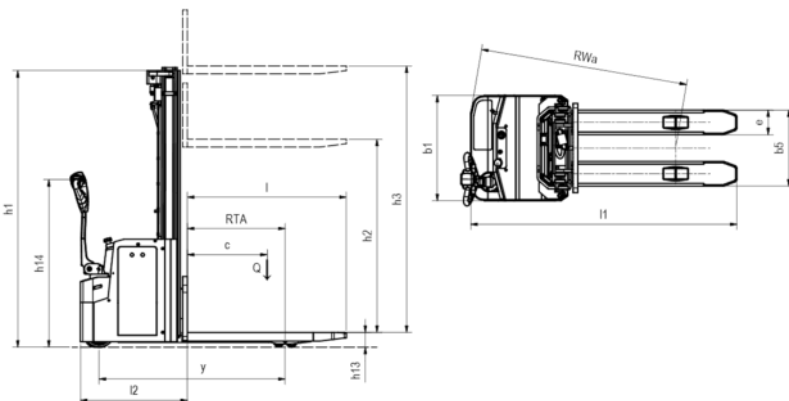

HEDEMANN
Gabelstapler

Hedemann GmbH
Oldenburger Straße 28
D-26639 Wiesmoor

Tel.: +49 (0) 49 44 / 14 50
Mail: kontakt@hedemann-stapler.de
Web: www.hedemann-stapler.de