

Der Partner in
Ihrer Nähe



HEDEMANN
Gabelstapler

Neue Doosan Lagertechnik

Elektro Deichsel Hubwagen mit klappbarer Fahrerstandplattform

LEDH 20 MP

TRAGFÄHIGKEIT 2.000 kg

Konzeptionelle Merkmale

- Leistungsstark und sparsam durch mikroprozessorgesteuerte AC-Fahrpulselektronik
- Kräftiger Antriebsmotor mit hoher Fahrgeschwindigkeit bei optimaler Traktion
- Ausgezeichnete Rampentauglichkeit
- Robustes, stabiles 5-Punkt Fahrwerk bei geringen, kompakten Fahrzeugabmessungen
- Lasthub ohne Batteriegewicht—hohe Energieeffizienz

Bedienungselemente

- Multifunktions-Deichselkopf
- Fahrschalter für stufenlose Vor- und Rückwärtsfahrt
- Wipptaster für Heben und Senken

Serienmäßige Ausstattung

- Antriebsbandage Vulkollan
- Lastrollen Vulkollan-Tandem
- Seitliche Batterieentnahme
- Gefederte Fahrerstandplattform

Optionen

- Verschiedene Gabellängen
- Elektrische Lenkung
- Fester seitlicher oder rückwärtiger Fahrerschutz
- Automatische Geschwindigkeitsreduzierung bei Kurvenfahrt
- Batterie 24v bis 375 Ah



HEDEMANN
Gabelstapler

Hedemann GmbH
Oldenburger Straße 28
D-26639 Wiesmoor

Tel.: +49 (0) 49 44 / 14 50
Mail: kontakt@hedemann-stapler.de
Web: www.hedemann-stapler.de

Der Partner in
Ihrer Nähe



HEDEMANN
Gabelstapler

Herstellerangaben und Ausführungsmerkmale				Jan 2015		
Kennzeichen	Typenbezeichnung des Herstellers			LEDH 20 MP	LEDH 20 MP S	LEDH 20 MP R
	Antrieb			Elektro	Elektro	Elektro
	Bedienung			Geh	Geh	Geh
	Tragfähigkeit	Q	t	2,0	2,0	2,0
	Lastschwerpunktabstand	C	mm	600	600	600
	Lastabstand	X	mm	950	950	950
	Radabstand	y	mm	1546	1546	1546
Gewicht	Eigengewicht inkl. Batterie		kg	830	916	910
	Achslast mit Last vorn / hinten		kg	1127 / 1703	1193 / 1723	1187 / 1723
	Achslast ohne Last vorn / hinten		kg	656 / 174	722 / 194	716 / 194
Fahrwerk	Bereifung			Vulkollan	Vulkollan	Vulkollan
	Radgröße Antrieb		mm	Ø230 x 80	Ø230 x 80	Ø230 x 80
	Radgröße Lastrad		mm	Ø85 / 78	Ø85 / 78	Ø85 / 78
	Radgröße Stützräder		mm	Ø125 x 50	Ø125 x 50	Ø125 x 50
	Spurweite vorn		mm	468	468	468
	Spurweite hinten		mm	358 / 490	358 / 490	358 / 490
Grundabmessungen	Hub		h3	mm	120	120
	Höhe Deichsel in Fahrstellung		h14	mm	1230	1230
	Höhe gesenkt		h13	mm	85	85
	Gesamtlänge		l1	mm	1947	2462
	Länge einschl. Gabelrücken		l2	mm	797	1312
	Gesamtbreite		b1	mm	700	700
	Gabelzinkenmaße		e / l	mm	160 / 1150	160 / 1150
	Gabelaußenabstand		b5	mm	520 / 650	520 / 650
	Bodenfreiheit Mitte Radstand		m2	mm	40	40
	Arbeitsgangbreite Palette 800x1200 längs		Ast	mm	2375	2950
	Wenderadius		Wa	mm	1705	2279
Leistungsdaten	Fahrgeschwindigkeit mit / ohne Last		km/h	8 / 9,5	8 / 9,5	8 / 9,5
	Fahrgeschwindigkeit Mitgängerbetrieb		km/h	5	5	5
	Kurvenschleifahrt optional		km/h	6	6	6
	Steigfähigkeit mit / ohne Last		%	6 / 8	6 / 8	6 / 8
	Bremsen			generatorisch	generatorisch	generatorisch
E-Motor	AC - Fahrmotor/ Leistung		kW	2,5	2,5	2,5
	DC - Hubmotor/ Leistung		kW	1	1	1
	Batterie nach DIN 43535 A / B / C / Sondertrog			DIN B	DIN B	DIN B
	Batteriespannung / Nennkapazität		V / Ah	24 / 375	24 / 375	24 / 375
	Batteriegewicht		kg	300	300	300
	Fahrsteuerung			impuls	impuls	impuls

technische Änderungen behalten wir uns vor

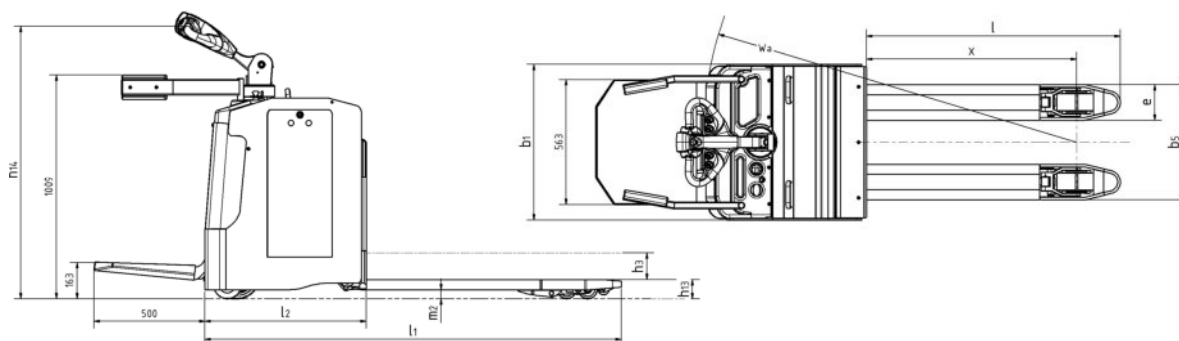

HEDEMANN
Gabelstapler

Hedemann GmbH
Oldenburger Straße 28
D-26639 Wiesmoor

Tel.: +49 (0) 49 44 / 14 50
Mail: kontakt@hedemann-stapler.de
Web: www.hedemann-stapler.de