



# ESI 12.5/16



## STÖCKLIN – IHR NUTZEN

Kleinste Abmessungen und hohe Bedienerfreundlichkeit

- **Schnellerer Güterumschlag**
- **Optimale Handlichkeit**
- **Hohe Flexibilität**

Modernste Elektronik

- **Drehstromantrieb und Lenkung**  mit CAN-BUS-Technik
- **Sichere Bedienung auch im Gefälle**
- **Schonung der zu transportierenden Güter und des Gerätes**
- **Stets optimale Fahreigenschaften**
- **Geringer Stromverbrauch**
- **Not-Fahr-System**

Robuste Swiss Quality

- **Beste Qualität und hohe Lebensdauer**
- **Höchste Wartungsfreundlichkeit**
- **Optimales Preis-Leistungs-Verhältnis**
- **Vernünftige Ersatzteil-Preis-Politik**

## ERGONOMIE UND SICHERHEIT

Einfache und sichere Bedienung dank eigenentwickeltem, starren Multifunktionsgriff. Der Widerstand des Lenkrads kann mechanisch eingestellt werden. Zweistufige, lenkwinkelabhängige Geschwindigkeitsreduktion. Geschwindigkeitsabhängige Lenkradempfindlichkeit. Gedämpftes Bodenblech. Gut gepolsterter Anlehnbereich.

## AUFBAU UND AUSSTATTUNG

Entwickelt aus einem neuen, komplexen Baukasten mit Vielfachverwendung von Komponenten. Trotz kompakter Bauweise sehr robust. Wellen und Bolzen der Lasträder und der Hubmechanik in Edelstahl. Verschiedene Hubgerüste ab Lager lieferbar. Seitlicher Batteriewechsel. NOT-AUS Taster, Kombi-Betriebsstundenzähler, Batteriewächter mit Fehlercodeanzeige. Batterie 24V – 465Ah.

Optionen:

- Batterie 24V – 620Ah
- Lastschutzgitter
- Kundenspezifische Lastteile
- Doppelstützrad
- Initialhub 3000 kg
- Doppelstock bis Gesamt 3000 kg

## ANTRIEB

Wartungsfreie Drehstrommotoren AC mit hohem Drehmoment bei kleinster Drehzahl und hohe Laufruhe. Stromrückspeisung beim elektronischen Abbremsen. Der Seitenantrieb und Geländeausgleich garantieren eine gute Stabilität und eine optimale Traktion beim Güterumschlag.

Alle Räder (auch Lastrollen) in Vulkollan.

## ELEKTRONIK

Frei programmierbare Mikroprozessorsteuerung. Der AC Fahr- und Lenkmotor sowie der drehzahlgeregelte DC Hubmotor sind energiesparend ausgelegt. Die elektrische Lenkung kommt ohne Potentiometer aus. CAN-BUS Technik mit bester Abschirmung. LOS-System (Limited Operating Strategy) ermöglicht ein limitiertes Fahren auch nach Defekten. Das Fahrverhalten und weitere Parameter können bequem mit der Handprogrammierkonsole auf die jeweiligen Kundenbedürfnisse eingestellt werden.

## ABMESSUNGEN

Durch 3D-CAD Konstruktion sehr kompakte Bauweise. Geringste Abmessungen und dennoch optimale Wartungsfreundlichkeit. Die Chassisabschnitte erleichtern die Wartungsarbeiten an den Rädern.

**Stöcklin**

# ESI 12.5/16

## TECHNISCHE DATEN

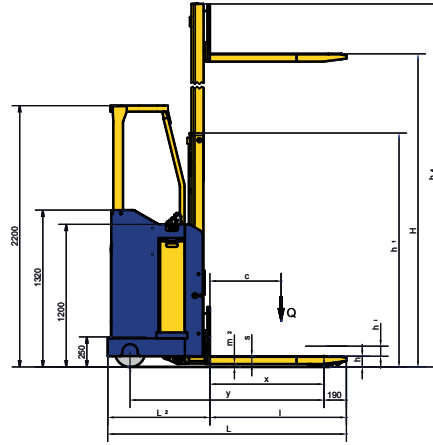
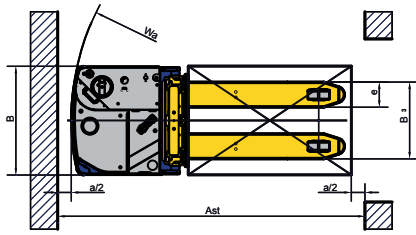

### 1.2

Typ		ESI	
1.5	<b>Leistungsdaten</b>		
	Tragfähigkeit/Last Initialhub	Q[kg]	2000
		Q[kg]	1250/1600
1.6	Tragfähigkeit/Last Gabelhub	c[mm]	600
	Lastschwerpunktsabstand		
5.1	Fahrtgeschwindigkeit mit/ohne Last	[km/h]	11,0/12,0
5.2	Hubgeschwindigkeit mit/ohne Last	[m/s]	0,15/0,3
5.3	Senkgeschwindigkeit mit/ohne Last	[m/s]	0,5/0,3
5.8	max. Steigfähigkeit mit/ohne Last	[%]	10,0/17

Abmessungen			
1.8	Lastabstand	x [mm]	960
1.9	Radstand	y [mm]	1633
4.4	Initialhub	h <sub>i</sub> [mm]	110
4.15	Gabelhöhe abgesenkt	h [mm]	90
4.19	Gesamtlänge	L [mm]	2013
4.20	Vorbaulänge	L <sub>2</sub> [mm]	863
4.21	Gesamtbreite	B [mm]	800
4.22	Gabelmasse	s/e/l [mm]	60/185/1150
4.25	Gabelausenabstand	B <sub>3</sub> [mm]	565
4.32	Bodenfreiheit abgesenkt	m <sub>2</sub> [mm]	30
4.34	Arbeitsgangbreite (800x1200 längs VDI2198)	Ast [mm]	2273
	Sicherheitsabstand	a/2 [mm]	100
4.35	Wenderadius	Wa [mm]	1823

bei Tragkraft 1600kg Masse L, L<sub>2</sub> + 15mm | \*Längen L, L<sub>2</sub> + 15mm  
Technische Änderungen vorbehalten.

**Wir von Stöcklin oder unser Partner in Ihrer Nähe beraten Sie gerne.**

## Stöcklin

**Stöcklin Logistik AG**  
Home of Intralogistics  
**CH-4143 Dornach**  
tel +41 61 705 81 11  
fax +41 61 705 82 25  
info@stoecklin.com  
www.stoecklin.com

### ESI 12.5

Gewichte (Mast A 18, Batterie 465 Ah, 1250 kg)			
2.1	Eigengewicht inkl. Batterie	[kg]	1310
2.2	Achslast mit Last vorn/hinten	[kg]	1205/1355
2.3	Achslast ohne Last vorn/hinten	[kg]	930/380
Räder			
3.1	Bereifung alle Räder		Vulkollan
3.2	Antriebsrad		1x254/100
3.3	Lastrollen		4x83/70
3.4	Stützrollen		1x2x140/40

Antrieb und Steuerung			
6.1	Fahrmotor AC	[kW]	2,5
6.2	Hubmotor DC	[kW]	3,0
8.1	Fahrsteuerung	[A]	350
5.10	Fahrbremse		Motor und Gegenstrom
	Feststellbremse elektromechanisch	[Nm]	55

Batterie			
6.3	Batterieart		PPV-DIN
6.4	Batteriespannung, Kapazität	[V/Ah]	24/465 (620*)
	Batterietyp		3EPzS465 (4EPzS 620*)

ESI	Mastvarianten	4.2	4.3	4.4	4.5	
12,5	16	Typ	Bauhöhe h <sub>1</sub>	Freihub h <sub>5</sub>	Hubhöhe H	Totalhöhe ausgefahren h <sub>4</sub>
•		A18-M	1370	0	1800	2230
•		A24-M	1670	0	2400	2830
•		A24	1715	0	2390	2865
•		A28	1915	0	2790	3265
•		A30	2015	0	2990	3465
•		A34	2215	0	3390	3865
•		A38	2415	0	3790	4265
•		B18	1915	1460	1790	2245
•		B24	1915	1460	2390	2845
•		B28	1915	1460	2790	3245
•		B30	2015	1560	2990	3445
•		B34	2215	1760	3390	3845
•		B38	2415	1960	2790	4245
•		C39	1870	1435	3940	4375

SWISS QUALITY / ISO 9001