



EDP 2001

ELEKTRO-GEH-GABELHUBWAGEN



STÖCKLIN - IHR NUTZEN

Kleinste Abmessungen und hohe Bedienerfreundlichkeit

- **Weniger Platzbedarf**
- **Schnellerer Umschlag**
- **Optimale Handlichkeit**
- **Hohe Flexibilität**

Robuste Swiss Quality und modernste Elektronik

- **Sichere Bedienung auch im Gefälle**
- **Schonung der zu transportierenden Güter und des Gerätes**
- **Höchste Wartungsfreundlichkeit**
- **Stets optimale Fahreigenschaften auch bei veränderten Anforderungen**
- **Beste Qualität und hohe Lebensdauer**
- **CAN-BUS Technik**
- **Drehstromantrieb** 

ERGONOMIE UND SICHERHEIT

Die mittig angeordnete Deichsel erhöht die Wendigkeit durch ausgezeichnete Bewegungsfreiheit. Ergonomisch gestalteter Deichselkopf mit doppelten Bedienungselementen für Links- und Rechtshänder und Sicherheitstaster.

ANTRIEB

Der Seitenantrieb und die seitliche Stützrolle (4-Punkt-Auflage) garantieren eine gute Stabilität beim Güterumschlag.

Die Drehstrom-Antriebseinheit und die Räder sind im Chassis integriert. Ein zusätzlicher Rammschutz schützt vor deren Beschädigung. Alle Räder in Vulkollan.

ELEKTRONIK

Frei programmierbare Mikroprozessorsteuerung. Ohne Fahrtrichtungsschützen. Das Fahrverhalten (Beschleunigung, Verzögerung, Geschwindigkeit) kann auf die jeweiligen Kundenbedürfnisse eingestellt werden.

ABMESSUNGEN

Geringste Abmessungen garantieren eine optimale Handlichkeit.

Vorbaulänge: 560 mm – 250 Ah.

Fahrzeugbreite: 680 mm.

Dank CAD-Konstruktion sehr robust und doch besonders leicht; ideal für die Mitnahme auf dem LKW

AUFBAU UND AUSSTATTUNG

Entwickelt aus dem komplexen Baukasten der ED-Reihe.

Vielfachverwendung von Komponenten wie Antrieb, Steuerung, etc.

Trotz kompakter Bauweise sind alle Komponenten gut zugänglich angeordnet.

Hoher Standardausrüstungsgrad: NOT-AUS-Taster, Kombi-Betriebsstundenzähler, Batteriewächter und eingebautes Ladegerät, etc.

Optionen:

- Lastaufbau für seitlichen Batteriewechsel auch für grössere Batterien bis 345 Ah.

Stöcklin

EDP 2001

TECHNISCHE DATEN

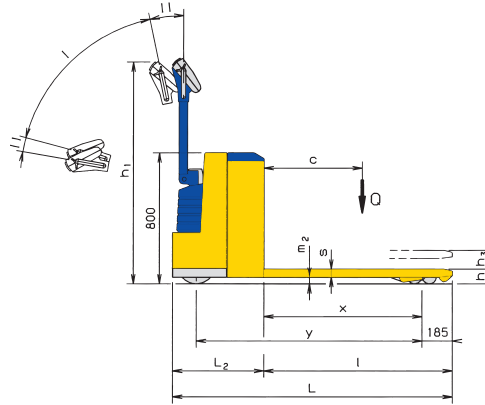
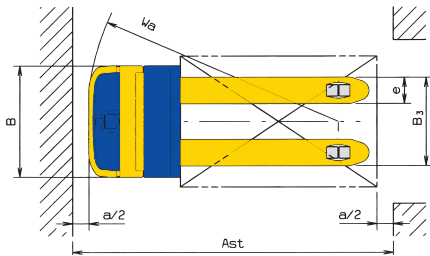

I Fahrbereich
II Bremsbereich

1.2 Typ	EDP 2001	
Leistungsdaten		
1.5 Tragfähigkeit/Last	Q[kg]	2000
1.6 Lastschwerpunktstand	c[mm]	600
5.1 Fahrgeschwindigkeit mit/ohne Last	[km/h]	5,5/6,0
5.2 Hubgeschwindigkeit mit/ohne Last	[m/s]	0,04/0,05
5.3 Senkgeschwindigkeit mit/ohne Last	[m/s]	0,05/0,04
5.8 max. Steigfähigkeit mit/ohne Last	[%]	7,0/17,0
Abmessungen		
1.8 Lastabstand	x [mm]	965
1.9 Radstand	y [mm]	1380
4.4 Hub	h3 [mm]	110
4.9 Höhe Deichs. i. Fahrstellung min./max.	h1 [mm]	880/1350
4.15 Gabelhöhe abgesenkt	h [mm]	90
4.19 Gesamtlänge	L [mm]	1710
4.20 Vorbaulänge	L2 [mm]	560
4.21 Gesamtbreite	B [mm]	680
4.22 Gabelmasse	s/e/l [mm]	60/160/1150
4.25 Gabelaussenabstand	B3 [mm]	540
4.32 Bodenfreiheit abgesenkt	m2 [mm]	30
4.34 Arbeitsgangbreite Palette 800x1200	Ast [mm]	1960
Sicherheitsabstand	a/2 [mm]	100
4.35 Wenderadius	Wa [mm]	1540

EDP 2001	
Gewichte (Batterie 250 Ah)	
2.1 Eigengewicht inkl. Batterie	[kg] 510
2.2 Achslast mit Last vorn/hinten	[kg] 925/1585
2.3 Achslast ohne Last vorn/hinten	[kg] 390/120
Räder	
3.1 Bereifung alle Räder	Vulkollan
3.2 Antrieb	1x230/70
Antriebsart/Deichsel	seitlich/mittig
3.3 Lastrollen	2x83/90
3.4 Stützrollen	1x125/50
Antrieb und Steuerung	
6.1 Fahrmotor AC	[kW] 1,25
6.2 Hubmotor DC	[kW] 1,2
8.1 Fahrsteuerung	[A] 240
5.10 Fahrbremse	Motor und Gegenstrom
Feststellbremse elektromechanisch	[Nm] 12
Batterie	
6.3 Batterieart	PPV-DIN
6.4 Batteriespannung, Kapazität	[V/Ah] 24/250
Batterietyp	2EPzS250

Technische Änderungen vorbehalten.

Wir von Stöcklin oder unser Partner in Ihrer Nähe beraten Sie gerne.

Stöcklin

Stöcklin Logistik AG

Home of Intralogistics

CH-4143 Dornach

Tel. +41 (0) 61 705 81 11

Fax +41 (0) 61 705 84 70

E-Mail info@stoeklin.com

www.stoeklin.com

SWISS QUALITY / ISO 9001

